



Applique da parete in cemento "Ball" - Up & down - 1 x G9

Applique "Ball", realizzata in cemento, in uno stile moderno e minimalista, con attacco G9. Il suo design su e giù crea un'illuminazione ambientale elegante, perfetta per completare spazi contemporanei. *Accetta una lampadina G9 (altezza massima 50mm) - Non inclusa*



Dati del prodotto

| | |
|--------------------------|---|
| Colore della scocca | Bianco (usare), Grigio (usare), Rosso (usare) |
| Alto | 130mm |
| Larghezza | 140mm |
| Becco | G9 |
| Certificati | CE, ROHS |
| Connessione | Punto di luce |
| Regolabile in luminosità | No |
| Garanzia | Secondo la garanzia legale: 3 anni |
| IP | IP20 |
| Lungo | 140mm |
| Materiale | Cemento |
| Montaggio | Superficie |
| Orientabile | No |
| Potenza massima (W) | 25 |
| Sensore | No |
| Tensione Nominale (V) | 220 - 240 V CA |
| Uso Esterno | No |
| Uso Raccomandato | Mensola, Camere da letto, Ristoranti, Scale |

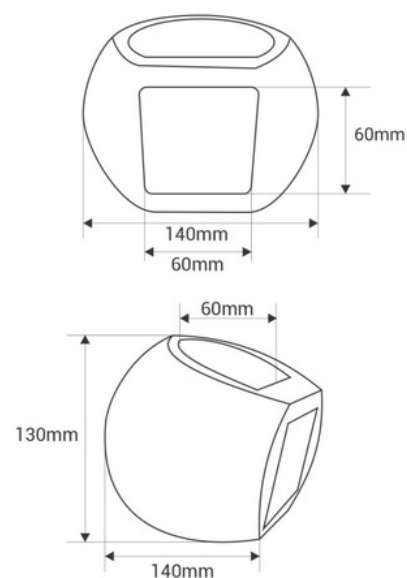

Varianti di prodotto

Riferimento

Attributi

B291-B

Colore della scocca: Bianco (usare)



B291-G

Colore della scocca: Grigio (usare)

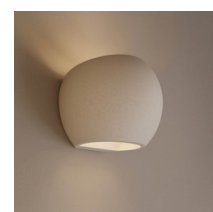

B291-R

Colore della scocca: Rosso (usare)

