

Giunto L per binari magnetici da superficie 20 mm - Orizzontale

Il giunto a L consente di collegare due segmenti di pista magnetica superficiale a un angolo di 90°, orizzontalmente. La sua assemblaggio è molto semplice e include tutti gli elementi necessari per esso. Disponibile in nero e bianco. ** Non include il connettore elettrico **

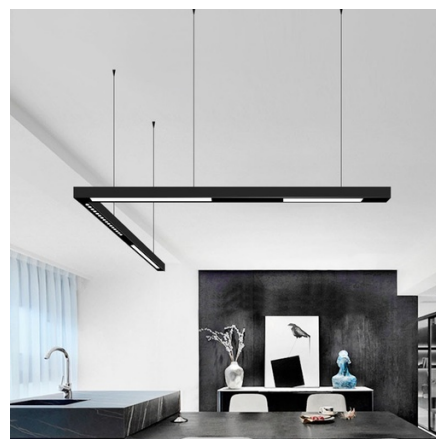

Dati del prodotto

Colore della scocca	Bianco, Nero
Certificati	CE, ROHS
Dimensioni (mm) LxIxh	95x53,7x25
Garanzia	3 anni
IP	IP20
Materiale	Alluminio
Tipo di Binario	Magnetico
Uso Esterno	No

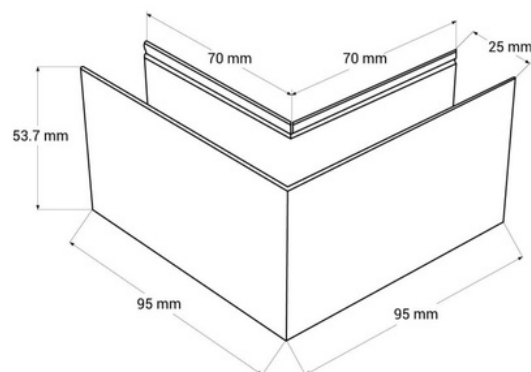

Varianti di prodotto

Riferimento

Attributi

CMS-90H-B

Colore della scocca: Bianco



CMS-90H-N

Colore della scocca: Nero

