



## Luminária de encastrar FUMAGALLI NINA 190 R7S CCT 7,5W IP55

Iluminação LED Embutida. Luminária de parede embutida da marca FUMAGALLI, feita de resina resistente à corrosão, ao ferrugem e aos efeitos da radiação UV. Iluminação embutida para paredes ou degraus. Inclui uma lâmpada LED R7S CCT de 118mm e 7,5W de potência que permite 3 temperaturas programáveis (3000K; 4000K; 6500K). O farol CCT NINA 190 inclui todos os acessórios para uma instalação simples com um acabamento profissional. Sua classificação de proteção IP55 torna-o a luminária perfeita para uso externo, resistente à chuva, sujeira e umidade. \*\* Inclui lâmpada LED R7S \*\* 7,5W - 230V 3000K; 4000K; 6500K 185x50x50mm IP55



### Dados do produto

Cor da carcaça	Branco (usar), Negro (usar)
Capacete	R7S
Certificados	CE, ROHS
Classe de eficiência energética	A+ (2021)
CRI	80-85
Dimensões (mm) LxIxh	185x50x50
Dimensões de corte (mm)	180x45
Dimerizável	Não
Motorista	Interno
Eficiência (Lm/w)	105
Equivalência (W)	75
Fator de potência (cosφ)	0,5
Frequência (Hz)	50 - 60
Frequência de uso	normal
Garantia	Segundo a garantia legal: 3 anos
IP	IP55
Kelvin (K)	3000, 4000, 6500
Material	Resina
Material difusor	Polycarbonato
Montagem	Embutível
Orientável	Não
Potência (W)	7,5

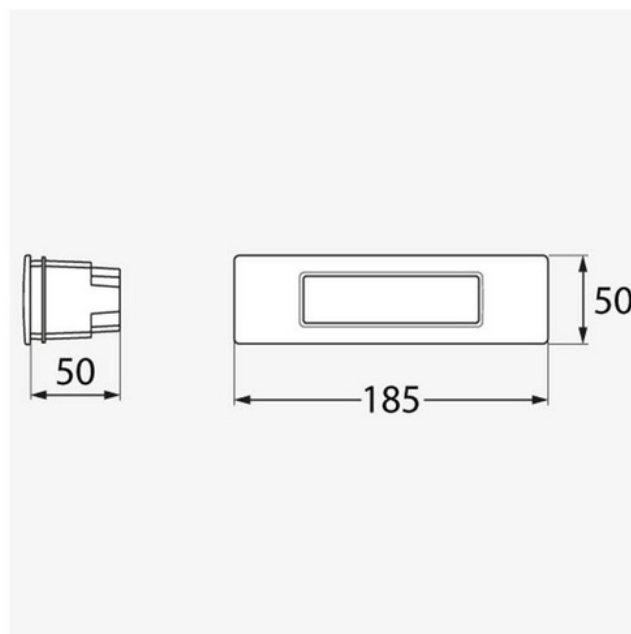

Faixa de temperatura	-20°C ~ +40°C
Tensão Nominal (V)	230
Tipo de LED	SMD3014
Tonalidade	Branco quente, Branco frio, Branco neutro
Uso Exterior	Sim
Uso Recomendado	Jardim
Vida útil (h)	25000

### Variantes do produto

Referência

Atributos

7C1.000.000.AYK1K

Cor da carcaça: Negro (usar)



7C1.000.000.WYK1K

Cor da carcaça: Branco (usar)

